

QUYỀN SỞ HỮU TRÍ TUỆ
VÀ
THỰC THI BẢO VỆ QUYỀN SỞ HỮU TRÍ TUỆ

NỘI DUNG

- ❖ Tổng quan về quyền sở hữu trí tuệ;
- ❖ Quyền và nghĩa vụ của chủ thể quyền để bảo vệ quyền sở hữu trí tuệ đối với hàng hóa xuất khẩu, nhập khẩu.

TỔNG QUAN VỀ SỞ HỮU TRÍ TUỆ

SỞ HỮU TRÍ TUỆ LÀ GÌ?



Nuevo útil para escribir

Stratopen
"Birome"
MARCA REGISTRADA

Nueva palabra para definirlo
Esferográfica



Automática y
escribe con tinta

- Siempre cargada
- Escribe con punta esférica
- Seca en el acto
- Permite hacer muchas copias con papel carbónico.
- Única para la aviación
- La tinta es indeleble



DISTRIBUIDORES PARA SUDAMERICA
BIRO, MEYNE & BIRO
 Alsine 633 - Buenos Aires - U. T. 34-9958

Venta en todas las casas del ramo

MODELO CON CAMISA DE ORO SELLADO	\$360.-
MODELO DORADO	\$170.-
MODELO PLATEADO	\$160.-
MODELO STANDARD PLASTICO GRIS...	\$60.-
MODELO STANDARD PLASTICO NEGRO	\$48.-

- Năm 1930
- László Bíró
- Bíró lắp vào đầu bút một viên bi nhỏ, có thể xoay tự do trong một cái hốc. Khi di chuyển đầu bút trên giấy, viên bi đó xoay tròn, và kéo mực xuống in trên giấy.
- Bíró nhận bằng sáng chế Anh Quốc vào năm 1938

(wikipedia)

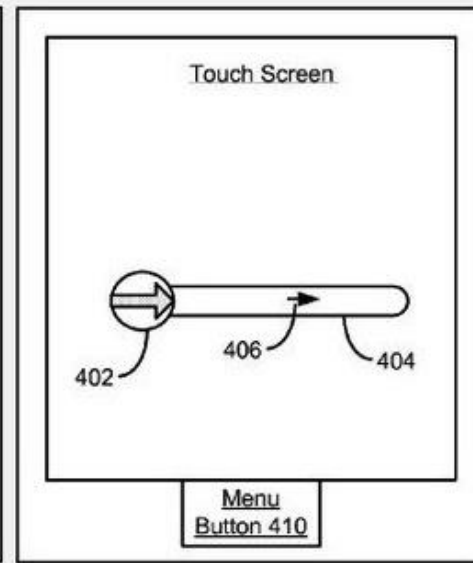
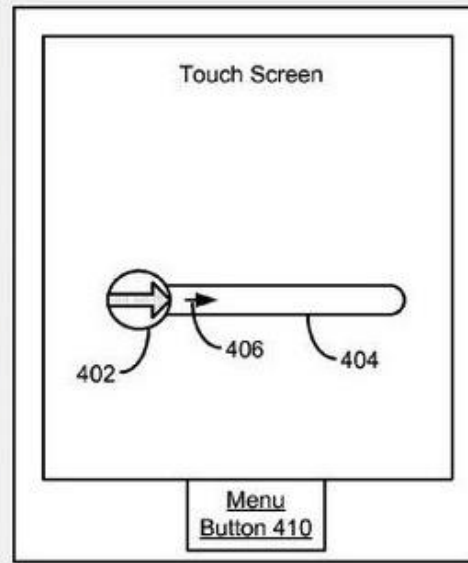

Sáng chế “slide to unlock” của Apple



TÀI SẢN TRÍ TUỆ

Invention Convention

**Kết quả
lao động sáng tạo**

**Kết quả tạo lập
uy tín thương mại**

- Sáng chế
- Kiểu dáng công nghiệp
- Bí mật kinh doanh
- TKBT, Giống cây trồng
- Tác phẩm VH, NT, KH



- Nhãn hiệu
- Chỉ dẫn địa lý
- Tên thương mại



Sở hữu trí tuệ

Sở hữu trí tuệ bao gồm:

- Tác phẩm văn học, nghệ thuật và khoa học;
- Buổi biểu diễn của nghệ sĩ biểu diễn, các bản ghi âm và các chương trình phát sóng;
- Các sáng chế trong tất cả các lĩnh vực sáng tạo của con người;
- Các khám phá khoa học;
- Kiểu dáng công nghiệp;
- Nhãn hiệu hàng hóa, nhãn hiệu dịch vụ, tên thương mại và thiết kế;
- Bảo hộ chống lại sự cạnh tranh không lành mạnh;
- Và tất cả các quyền khác có được từ kết quả của hoạt động trí tuệ thuộc các lĩnh vực công nghiệp, khoa học, văn học hoặc nghệ thuật.

(Điều 2 (viii) Công ước Stockholm)

Quyền sở hữu trí tuệ

Là quyền sở hữu đối với những sản phẩm sáng tạo (tài sản trí tuệ)

1. Quyền tài sản;
2. Quyền nhân thân;

ĐỐI TƯỢNG QUYỀN SHTT

Quyền tác giả, quyền liên quan

- **Quyền tác giả:**
Các tác phẩm văn học, nghệ thuật, khoa học.
- **Quyền liên quan:**
 - Cuộc biểu diễn, bản ghi âm, ghi hình, chương trình phát sóng

Quyền Sở hữu công nghiệp

- Sáng chế (GPHH);
- Kiểu dáng CN;
- Nhãn hiệu;
- Chỉ dẫn địa lý;
- Tên thương mại;
- Bí mật kinh doanh;
- Thiết kế bố trí mạch tích hợp bán dẫn;
- Quyền chống cạnh không lành mạnh.

Quyền đối với Giống cây trồng

- Giống cây trồng;
- + Vật liệu nhân giống
- + Vật liệu thu hoạch

CÁC ĐỐI TƯỢNG QUYỀN TRÊN MỘT SẢN PHẨM

Quyền
tác giả



Nhãn hiệu

Sáng chế

Kiểu dáng công nghiệp

Hệ thống cơ quan quản lý và thực thi về SHTT

**QUYỀN TÁC GIẢ,
QUYỀN LIÊN QUAN**

**BỘ VĂN HÓA, THÔNG
TIN VÀ DU LỊCH**

**CỤC BẢN QUYỀN TÁC
GIẢ**

**QUYỀN SỞ HỮU
CÔNG NGHIỆP**

**BỘ KHOA HỌC VÀ
CÔNG NGHỆ**

CỤC SỞ HỮU TRÍ TUỆ

**QUYỀN ĐỐI VỚI
GIỐNG CÂY TRỒNG**

**BỘ NÔNG NGHIỆP VÀ
PHÁT TRIỂN NÔNG
THÔN**

CỤC TRỒNG TRỌT

CÁC HÌNH THỨC XÁC LẬP QUYỀN

- Xác lập quyền trên cơ sở đăng ký:
 - Bằng độc quyền : Sáng chế, KDCN,
 - Giấy chứng nhận đăng ký: Nhãn hiệu, Chỉ dẫn địa lý, thiết kế bố trí MTHBD
 - Bằng bảo hộ: Giống cây trồng và vật liệu nhân giống.

- Xác lập quyền tự động:
 - Quyền tác giả,
 - Quyền liên quan;
 - Tên thương mại;
 - Bí mật kinh doanh

NGUYÊN TẮC BẢO HỘ QUYỀN SHTT

- Quyền sở hữu trí tuệ được bảo hộ trong một thời hạn nhất định (luật định) → hết thời hạn bảo hộ sẽ thuộc về toàn xã hội;
- Quyền sở hữu trí tuệ được bảo hộ theo nguyên tắc lãnh thổ và phụ thuộc vào luật pháp của mỗi quốc gia → đăng ký ở nước nào thì được bảo hộ ở nước đó;

QUYỀN TÁC GIẢ



BỘ VĂN HÓA, THỂ THAO VÀ DU LỊCH
CỤC BẢN QUYỀN TÁC GIẢ

**GIẤY CHỨNG NHẬN
ĐĂNG KÝ QUYỀN TÁC GIẢ**

CỤC BẢN QUYỀN TÁC GIẢ CHUNG NHẬN



Tác phẩm:	<i>Phần mềm quản lý bãi xe (Mobiparking)</i>	Loại hình:	<i>Chương trình máy tính</i>
Tác giả, Chủ sở hữu:	<i>Lương Thế Vinh Thôn Quan Lộc, X. Tiên Động, H. Từ Kỳ, T. Hải Dương</i>	Quốc tịch:	<i>Việt Nam</i>
		Số CMND:	<i>142358491 06/09/2010</i>

Đã đăng ký quyền tác giả tại Cục Bản quyền Tác giả

Hà Nội, ngày 14 tháng 11 năm 2011
CỤC TRƯỞNG



Số: 3227/2011/QTG
Cấp cho Tác giả đồng thời là Chủ sở hữu

Vũ Mạnh Chu

Sáng chế

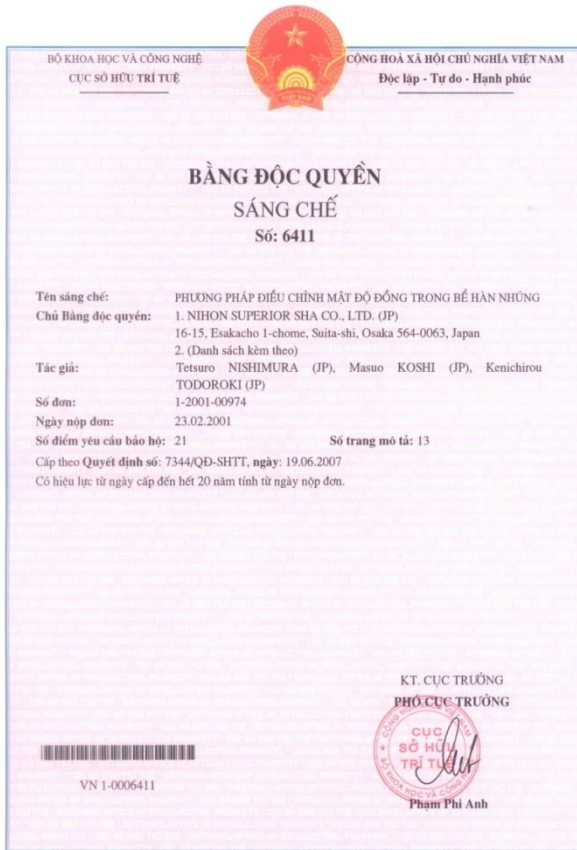

Đối tượng bảo hộ: Giải pháp kỹ thuật (sản phẩm hoặc quy trình) có tính mới, có trình độ sáng tạo và khả năng áp dụng công nghiệp (không phân biệt lĩnh vực công nghệ);

Loại trừ bảo hộ các đối tượng trái với đạo đức xã hội, trật tự công cộng, phương pháp phòng, chữa bệnh cho người và động vật, giống cây trồng, vật nuôi mà không phải là chủng vi sinh)

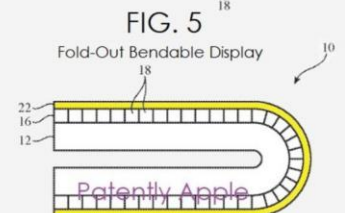
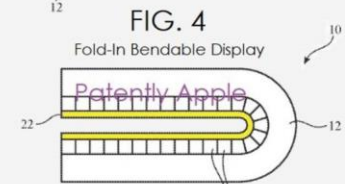

Kiểu dáng công nghiệp



Đối tượng bảo hộ: Hình dáng bên ngoài của sản phẩm có tính mới và tính sáng tạo và khả năng áp dụng công nghiệp;



Nhãn hiệu

Đối tượng bảo hộ: Dấu hiệu hoặc sự kết hợp của các dấu hiệu có khả năng phân biệt hàng hoá, dịch vụ của các chủ thể khác nhau;

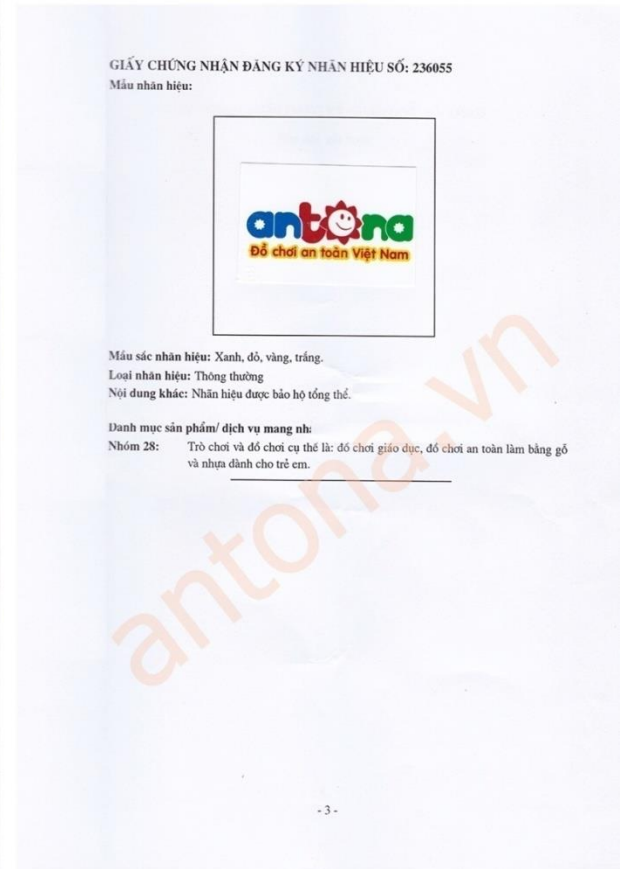
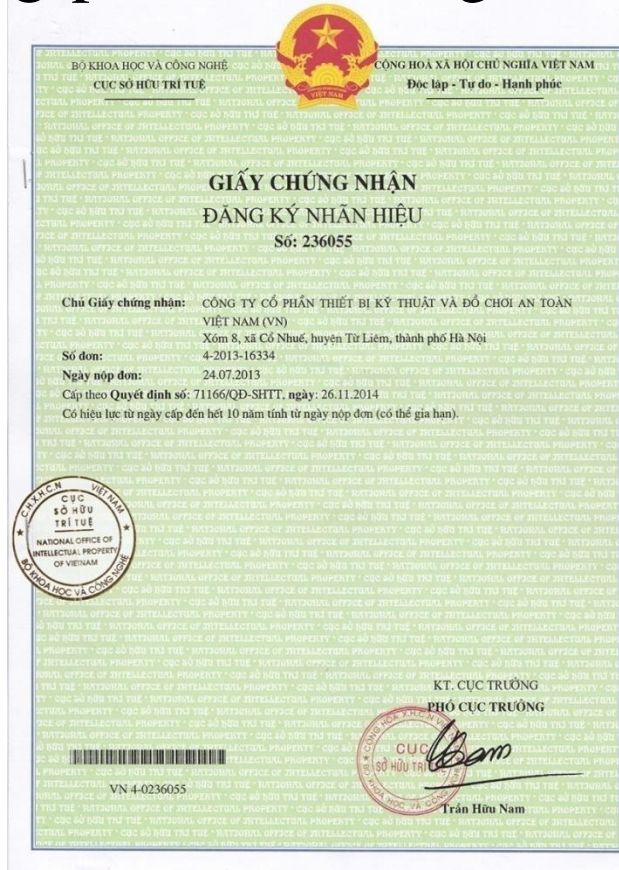

Chỉ dẫn địa lý

- Đối tượng bảo hộ: Dấu hiệu dùng để chỉ nguồn gốc địa lý của hàng hoá có tính chất đặc thù, danh tiếng hoặc uy tín do điều kiện địa lý quyết định;





BẢO VỆ QUYỀN SỞ HỮU TRÍ TUỆ
CỦA CƠ QUAN HẢI QUAN



1. ĐỀ NGHỊ KIỂM TRA, GIÁM SÁT HÀNG HÓA XUẤT KHẨU,
NHẬP KHẨU CÓ YÊU CẦU BẢO VỆ QUYỀN SỞ HỮU TRÍ TUỆ

Hồ sơ đề nghị kiểm tra, giám sát

- Đơn yêu cầu (theo mẫu)
- Văn bằng bảo hộ / Công báo SHTT
- Mô tả chi tiết hàng hóa xâm phạm quyền, đặc điểm phân biệt
- Danh sách người xuất khẩu, nhập khẩu hợp pháp, danh sách người có khả năng xuất khẩu hàng hóa xâm phạm quyền SHTT
- Văn bản ủy quyền
- Chứng từ nộp phí

Đơn có hiệu lực 02 năm và gia hạn 02 năm

Phí nộp đơn: 200.000 đ/đơn

Thủ tục thực hiện

Chủ sở hữu quyền

Đơn yêu cầu kiểm tra, giám sát

TCHQ

Tiếp nhận

Kiểm tra Đơn

Chấp nhận

Không chấp nhận

Bổ sung

20
ngày

Hệ thống
QLRR

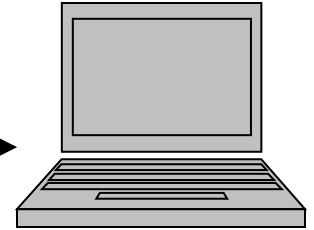

E-mail

Hải quan
địa phương

Website

BỘ HỒ SƠ ĐỀ NGHỊ KT, GS HÀNG HÓA VỀ SHTT

**CÔNG TY TNHH MTV
COOPERATIVE ASSOCIATION
REACT VIỆT NAM**

Số : 35-20/CV-ĐN

V/v đề nghị kiểm tra, giám sát
hàng hóa xuất khẩu, nhập khẩu

**ĐƠN ĐỀ NGHỊ KIỂM TRA, GIÁM SÁT HÀNG HÓA XUẤT KHẨU, NHẬP KHẨU
CÓ YÊU CẦU BẢO HỘ QUYỀN SỞ HỮU TRÍ TUỆ
(APPLICATION OF REQUEST FOR CONTROL AND SUPERVISION ON IMPORT
- EXPORT GOODS REQUESTED TO PROTECTION ON INTELLECTUAL
PROPERTY)**

Kính gửi/To: **CỤC GIÁM SÁT QUẢN LÝ VỀ HÀNG HÓA – TỔNG CỤC HẢI QUAN**

Căn cứ quy định tại Điều 216, 217, 219 Luật Sở hữu trí tuệ số 50/2005/QH11 ngày 29 tháng 11 năm 2005 Pursuant to regulation at Articles 216, 217, 219 of Law 50/2005/QH11 on Intellectual Property dated 29 November 2005;

Căn cứ quy định tại Điều 73, Điều 74, Luật Hải quan số 54/2014/QH13 ngày 23 tháng 06 năm 2014 Pursuant to regulation at Articles 73 and 74 of Law 54/2014/QH13 on Customs dated 23 June 2005;

Căn cứ Thông tư số 13/2015/TT-BTC ngày 30 tháng 01 năm 2015 của Bộ Tài chính Quy định về kiểm tra, giám sát, tạm dừng làm thủ tục hải quan đối với hàng hóa xuất khẩu, nhập khẩu có yêu cầu bảo vệ quyền sở hữu trí tuệ; kiểm soát hàng giả và hàng hóa xâm phạm quyền sở hữu trí tuệ/ Pursuant to Circular No 13/2015/TT-BTC dated 30/01/2015 of Ministry of Finance promulgating control, supervision and temporary suspension of doing customs procedures for export and import goods already requested for IP Protection; anti-counterfeit and goods violating IP Rights;

Người ký tên dưới đây đề nghị cơ quan Hải quan tiến hành các biện pháp kiểm tra, giám sát hàng hóa xuất khẩu, nhập khẩu theo quy định của Luật Sở hữu trí tuệ đối với lô hàng bị nghi ngờ xâm phạm quyền sở hữu trí tuệ theo các nội dung sau: The undersigned requests Customs Administration to, under the Law on Intellectual Property, implement the measures of examining and supervising import goods and export goods of the shipment being suspected of violating Intellectual Property Rights including the following content:

1. Người nộp đơn/Applicant:

- Tên/Full name: **CÔNG TY TNHH MTV COOPERATIVE ASSOCIATION REACT VIỆT NAM**

- Địa chỉ/Address: Officetel TS2-06.02, Tầng 06, The Tresor, Số 39-39B Bến Vân Đồn, Phường 12, Quận 4, Thành phố Hồ Chí Minh.

**CỘNG HÒA XÃ HỘI CHỦ NGHĨA VIỆT NAM
Độc lập – Tự do – Hạnh phúc**

TP. Hồ Chí Minh, ngày 26 tháng 02 năm 2020

**THỦ TỤC HÀNH CHÍNH GIẢI QUYẾT
THEO CƠ CHẾ MỘT CỬA
Mẫu 01-SHTT**

TỔNG CỤC HẢI QUAN

ĐẾN SỞ: 13879
Ngày: 24-03-2020
Chuyên: ...



DANH SÁCH NHÀ XUẤT NHẬP KHẨU ĐƯỢC ỦY QUYỀN SẢN PHẨM NHÃN HIỆU HDMI

TÊN CÔNG TY/MÃ SỐ THUẾ	Lô So ph
INK VIETNAM COMPANY LIMITED CÔNG TY TNHH CE LINK VIỆT NAM SỐ THUẾ: 2400853729	
CABLE VIETNAM COMPANY LIMITED CÔNG TY TNHH GOLD CABLE VIỆT NAM THUẾ: 0901053198	
VIETNAM ELECTRONIC TECHNOLOGY CO., CÔNG TY TNHH KANGYIN ELECTRONIC TECHNOLOGY SỐ THUẾ: 0700759547	
VIETNAM COMPANY LIMITED CÔNG TY TNHH KCD VIỆT NAM SỐ THUẾ: 2400850100	Lô đ khu c Xã Tiên Phong, Huyện Yên Dũng, Bắc Giang.
VIETNAM TECHNOLOGY COMPANY CÔNG TY CÔNG NGHỆ PYS VIỆT NAM SỐ THUẾ: 2301079335	Lô CN 06 – KCN Thuận Thành II, Xã Mão Điền, Huyện Thuận Thành, Bắc Ninh.
VIETNAM ELECTRONIC JOINT STOCK CÔNG TY CỔ PHẦN ĐIỆN TỬ THIÊN QUANG SỐ THUẾ: 240623694	Khu công nghiệp Bình Xuyên, Xã Đạo Đức, Huyện Bình Xuyên, Vĩnh Phúc.

II/ THÔNG TIN PHÂN BIỆT HÀNG THẬT – HÀNG GIẢ:

1/ Cách nhận diện thông qua nhãn hiệu:

Nhãn hiệu “HDMI” và hình:

- Đặc điểm cần lưu ý: Chữ “D mở” được cách điệu độc đáo.

HDMI[®]
HIGH-DEFINITION MULTIMEDIA INTERFACE

Dòng chữ “High-Definition Multimedia Interface” có độ sắc nét, rõ ràng.

2/ Dòng sản phẩm có xu hướng bị làm giả:

Tablets	Máy tính bảng
Android Box	Hộp Android
Smart Sticks (mini pc)	Gậy thông minh (máy tính mini)
Game Consoles	Trình điều khiển game
Auto DVRs	Đầu ghi hình tự động
Satellite Receivers	Máy thu vệ tinh



CHẤM DỨT THỜI HẠN ÁP DỤNG BIỆN PHÁP KT, GS

Hết hạn nhưng không gia hạn

Theo đề nghị của người nộp Đơn

Văn bằng bảo hộ bị huỷ bỏ

Chúng từ không còn hiệu lực hoặc giả mạo

GIA HẠN THỜI HẠN ÁP DỤNG BIỆN PHÁP KIỂM TRA, GIÁM SÁT



THỰC THI BẢO VỆ QUYỀN SỞ HỮU TRÍ TUỆ CỦA CƠ QUAN HẢI QUAN



MỘT SỐ KHÁI NIỆM CƠ BẢN

HÀNG HÓA GIẢ MẠO SỞ HỮU TRÍ TUỆ

1. Hàng hóa giả mạo nhãn hiệu và giả mạo chỉ dẫn địa lý (hàng hóa giả mạo nhãn hiệu)
2. Hàng hóa sao chép lậu.

HÀNG HÓA GIẢ MẠO SỞ HỮU TRÍ TUỆ

Hàng hóa giả mạo nhãn hiệu là hàng hóa, bao bì của hàng hóa có gắn nhãn hiệu, dấu hiệu **TRÙNG** hoặc **KHÓ PHÂN BIỆT** với nhãn hiệu, chỉ dẫn địa lý đang được bảo hộ dùng cho **CHÍNH MẶT HÀNG ĐÓ** mà không được phép của chủ sở hữu nhãn hiệu hoặc của tổ chức quản lý chỉ dẫn địa lý.

Hàng hóa sao chép lậu là bản sao được sản xuất mà không được phép của chủ thể quyền tác giả hoặc quyền liên quan.

HÀNH VI XÂM PHẠM QUYỀN ĐỐI VỚI NHÃN HIỆU, TÊN THƯƠNG MẠI, CHỈ DẪN ĐỊA LÝ

- Sử dụng dấu hiệu TRÙNG với nhãn hiệu được bảo hộ cho hàng hóa, dịch vụ TRÙNG với hàng hóa, dịch vụ thuộc danh mục đăng ký kèm theo nhãn hiệu đó;
- Sử dụng dấu hiệu TRÙNG với nhãn hiệu được bảo hộ cho hàng hóa, dịch vụ TƯƠNG TỰ hoặc LIÊN QUAN tới hàng hóa, dịch vụ thuộc danh mục đăng ký kèm theo nhãn hiệu đó, nếu việc sử dụng có khả năng gây nhầm lẫn về nguồn gốc hàng hóa, dịch vụ;

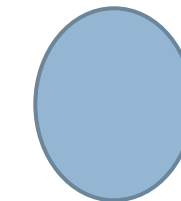
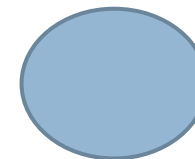
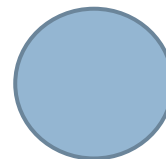
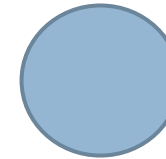
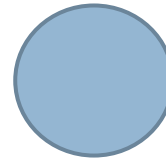

HÀNH VI XÂM PHẠM QUYỀN ĐỐI VỚI NHÃN HIỆU, TÊN THƯƠNG MẠI, CHỈ DẪN ĐỊA LÝ

Sử dụng dấu hiệu **TƯƠNG TỰ** với nhãn hiệu được bảo hộ cho hàng hóa, dịch vụ **TRÙNG**, **TƯƠNG TỰ** hoặc **LIÊN QUAN** tới hàng hóa, dịch vụ thuộc danh mục đăng ký kèm theo nhãn hiệu đó, nếu việc sử dụng có khả năng gây nhầm lẫn về nguồn gốc hàng hóa, dịch vụ;

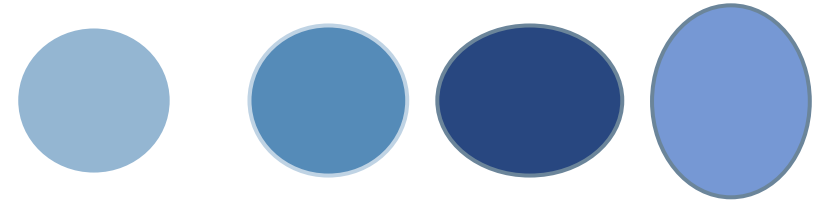

HÀNH VI XÂM PHẠM QUYỀN ĐỐI VỚI NHÃN HIỆU, TÊN THƯƠNG MẠI, CHỈ DẪN ĐỊA LÝ

Sử dụng dấu hiệu TRÙNG hoặc TƯƠNG TỰ với nhãn hiệu nổi tiếng hoặc dấu hiệu dưới dạng dịch nghĩa, phiên âm từ nhãn hiệu nổi tiếng cho hàng hóa, dịch vụ bất kỳ, kể cả hàng hóa, dịch vụ không trùng, không tương tự và không liên quan tới hàng hóa, dịch vụ thuộc danh mục hàng hóa, dịch vụ mang nhãn hiệu nổi tiếng.

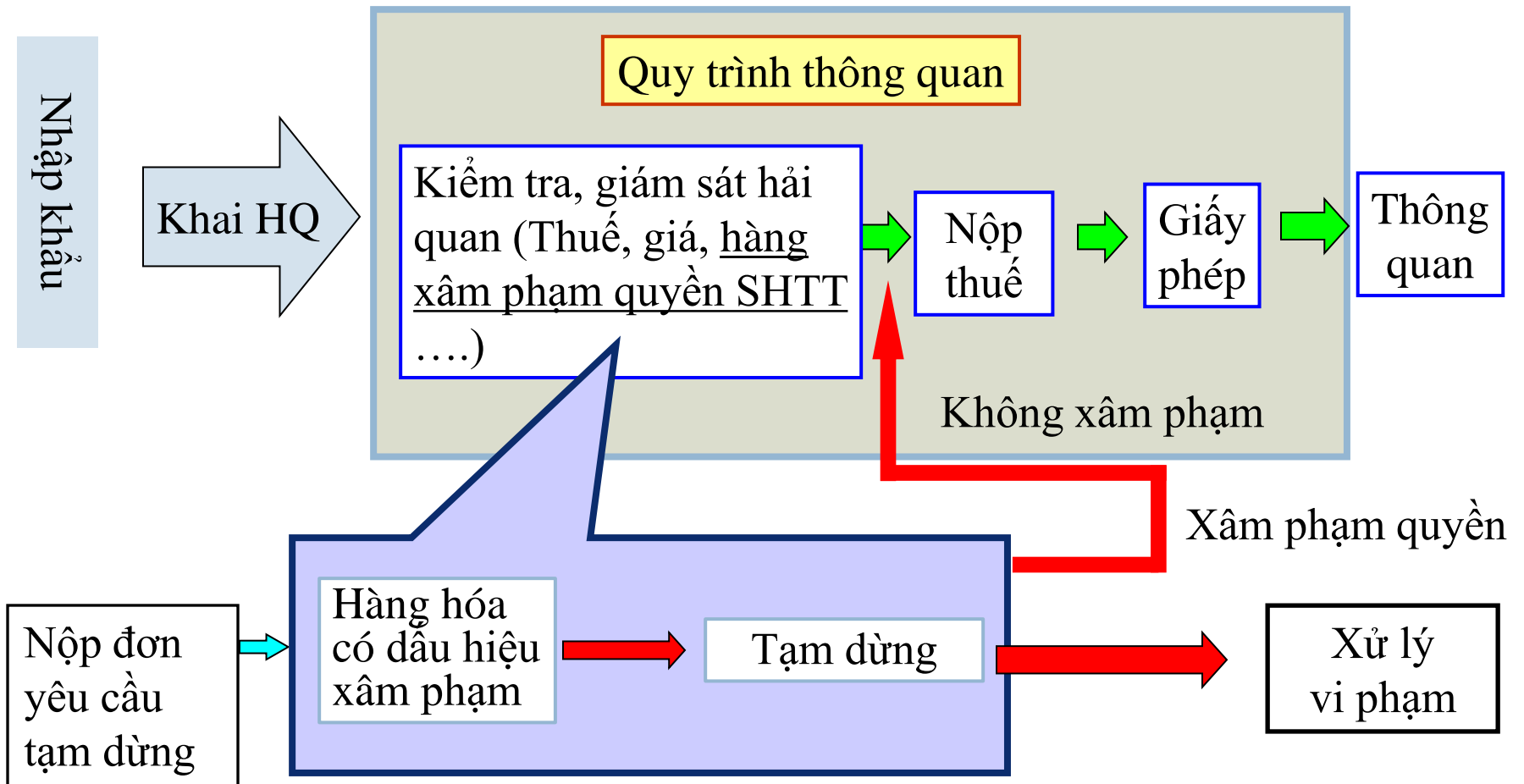

XÁC ĐỊNH HÀNH VI XÂM PHẠM

Hành vi
xâm phạm
quyền

1. Đối tượng vi phạm thuộc phạm vi đang được bảo hộ tại Việt Nam;
2. Có các yếu tố xâm phạm trong đối tượng bị xem xét;
3. Người thực hiện **không phải là chủ thể quyền** hoặc người được chủ SH quyền uỷ quyền;
4. Hành vi bị xem xét **xảy ra tại VN.**
5. Không phải là nhập khẩu song song

Hàng giả

Hàng xâm phạm

CƠ QUAN HẢI QUAN KIỂM TRA NHƯ THẾ NÀO?

THUỘC DANH SÁCH NGƯỜI CÓ KHẢ NĂNG XK,
NK HÀNG HÓA XÂM PHẠM QUYỀN SHTT
VÀ HÀNG HÓA CÓ DẤU HIỆU XÂM PHẠM QUYỀN



THÔNG BÁO
TẠM DỪNG LÀM THỦ
TỤC HẢI QUAN

KHÔNG THUỘC DANH SÁCH XK, NK HỢP PHÁP
VÀ KHÔNG THUỘC DANH SÁCH CÓ KHẢ NĂNG
XK, NK HÀNG HÓA XÂM PHẠM QUYỀN



CHỈ KHI

kiểm tra hồ sơ hải quan và/hoặc kiểm tra thực tế
hàng hóa phát hiện hàng hóa có dấu hiệu xâm
phạm quyền sở hữu trí tuệ.

HẢI QUAN

Thông báo lô hàng nghi ngờ

03 ngày làm việc kể từ ngày nhận thông báo

Chủ thể quyền

YES

Tạm dừng

No

**Tiếp tục
làm thủ tục**

Tên chủ sở hữu quyền

Tên chủ lô hàng

Hải quan

Lý do tạm dừng

Thời hạn tạm dừng

Chủ hàng

Chủ sở hữu quyền

\$

Quyết định tạm dừng làm thủ tục hải quan

Trong thời gian tạm dừng

- Tổ chức cho các bên lấy mẫu, chụp ảnh để giám định;
- Yêu cầu chủ hàng, chủ SH quyền cung cấp tài liệu liên quan đến hàng hóa VP;
- Hoặc trực tiếp giám định, giám định bổ sung, giám định lại;
- Trao đổi với cơ quan QLNN khi có khiếu nại về chủ thể quyền, khả năng và phạm vi bảo hộ.

Hết thời hạn tạm dừng

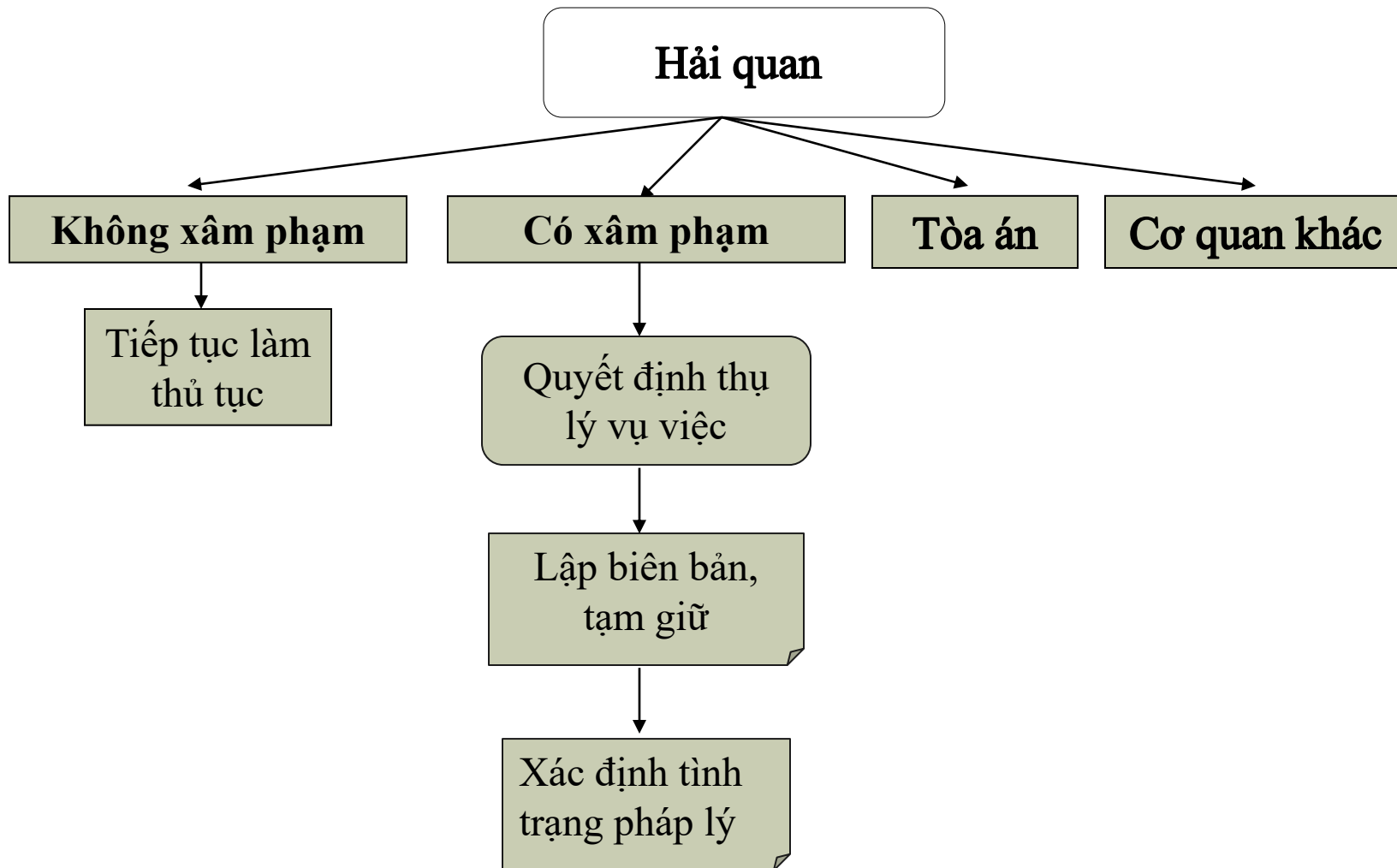

Tiếp tục làm thủ tục hải quan

- *Kết quả xác định tình trạng pháp lý về sở hữu trí tuệ khẳng định lô hàng không xâm phạm quyền SHTT đang được bảo hộ*
- Quyết định của các cơ quan có thẩm quyền giải quyết tranh chấp về sở hữu trí tuệ khẳng định lô hàng bị tạm dừng không xâm phạm quyền sở hữu trí tuệ
- *Quyết định tạm dừng bị đình chỉ hoặc thu hồi theo quyết định giải quyết khiếu nại*
- Người nộp đơn rút đơn yêu cầu tạm dừng làm thủ tục hải quan (chỉ áp dụng với hàng hóa XP quyền).

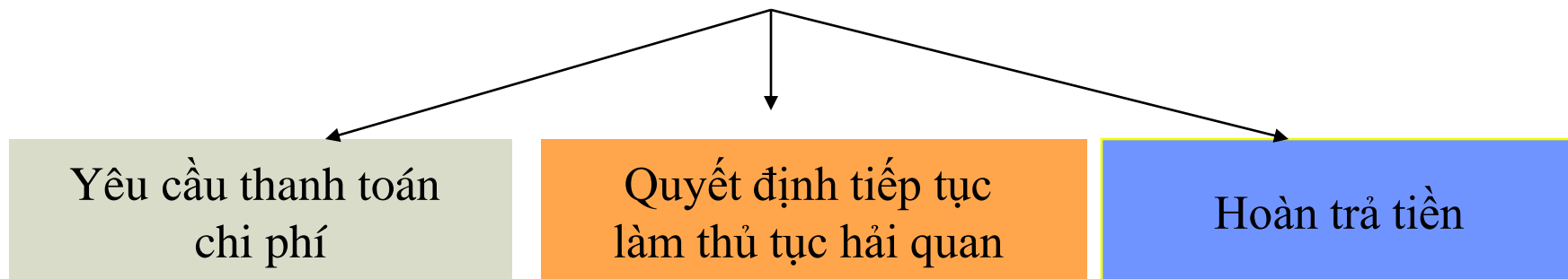

CÁC HÀNH VI THUỘC THẨM QUYỀN XỬ LÝ CỦA HẢI QUAN

Nghị định 99
/2013/NĐ-CP
Xử phạt hành
vi vi phạm
trong hoạt
động quá
cảnh, nhập
khẩu hàng
hóa

- ✓ Vi phạm quy định về chỉ dẫn bảo hộ quyền sở hữu công nghiệp (**Điều 6**).
- ✓ Vi phạm quy định về niêm phong, tạm giữ tang vật, phương tiện vi phạm trong quá trình thanh tra, kiểm tra (**Điều 9**).
- ✓ Nhập khẩu, quá cảnh sản phẩm xâm phạm quyền đối với sáng chế, giải pháp hữu ích, thiết kế bố trí (**Điều 10**).
- ✓ Hành vi xâm phạm quyền đối với nhãn hiệu, chỉ dẫn địa lý, tên thương mại, KDCN (**Điều 11**).
- ✓ Nhập khẩu, vận chuyển hàng hóa giả mạo nhãn hiệu, chỉ dẫn địa lý (**Điều 12**).
- ✓ Nhập khẩu, quá cảnh tem, nhãn, vật phẩm mang nhãn hiệu, chỉ dẫn địa lý giả mạo (**Điều 13**).
- ✓ Nhập khẩu, quá cảnh hàng hóa mang chỉ dẫn thương mại gây nhầm lẫn (**Điều 14**).